



*La Vista*  
V I L L A S



## ИНВЕСТИЦИЯ В СЧАСТЬЕ



Вилла на райском острове посреди яркой зелени,  
с видом на бесконечную водную гладь — мечта,  
которую мы можем осуществить вместе



## КОНЦЕПЦИЯ ПРОЕКТА

Виллы La Vista Villas продуманы до мелочей и подойдут тем, кто ценит комфорт и простор. Основные принципы — это экологичность и семейность.

Тщательно выбирая свое окружение, мы ищем то, что будет вдохновлять, обогащать и преображать наше сознание.

9 вилл с панорамными видами на море и сад уютно расположились вдали от туристической суеты — на горе в районе Чалонг, в самом сердце острова.

Рядом расположены международные школы, супермаркеты, рестораны и больницы — всё необходимое, чтобы наслаждаться райской жизнью без отрыва от привычного сервиса.

C1

1569 M<sup>2</sup>

800 M<sup>2</sup> ПЛОЩАДЬ УЧАСТКА  
56,5 M<sup>2</sup> БАСЕЙН

C2

1139 M<sup>2</sup>

648 M<sup>2</sup> ПЛОЩАДЬ УЧАСТКА  
56,5 M<sup>2</sup> БАСЕЙН

B

700,5 M<sup>2</sup>

441-458 M<sup>2</sup> ПЛОЩАДЬ УЧАСТКА  
49 M<sup>2</sup> БАСЕЙН

A

453 M<sup>2</sup>

524-546 M<sup>2</sup> ПЛОЩАДЬ УЧАСТКА  
30 M<sup>2</sup> БАСЕЙН



# МЕСТО СИЛЫ

ЛОКАЦИЯ



# ЖИВИТЕ ИСКРЕННИМИ ЧУВСТВАМИ И ЯРКИМИ ВПЕЧАТЛЕНИЯМИ

La Vista Villas предлагает вам возможность создать свой неповторимый день. Утро начинается с нежных лучей солнца на рассвете, шелеста пальм и звуков тропических птиц. Это время для утренней йоги и неспешного семейного завтрака на просторной террасе с видом на море. Здесь день обещает быть полным эмоций и радости для вашей семьи.

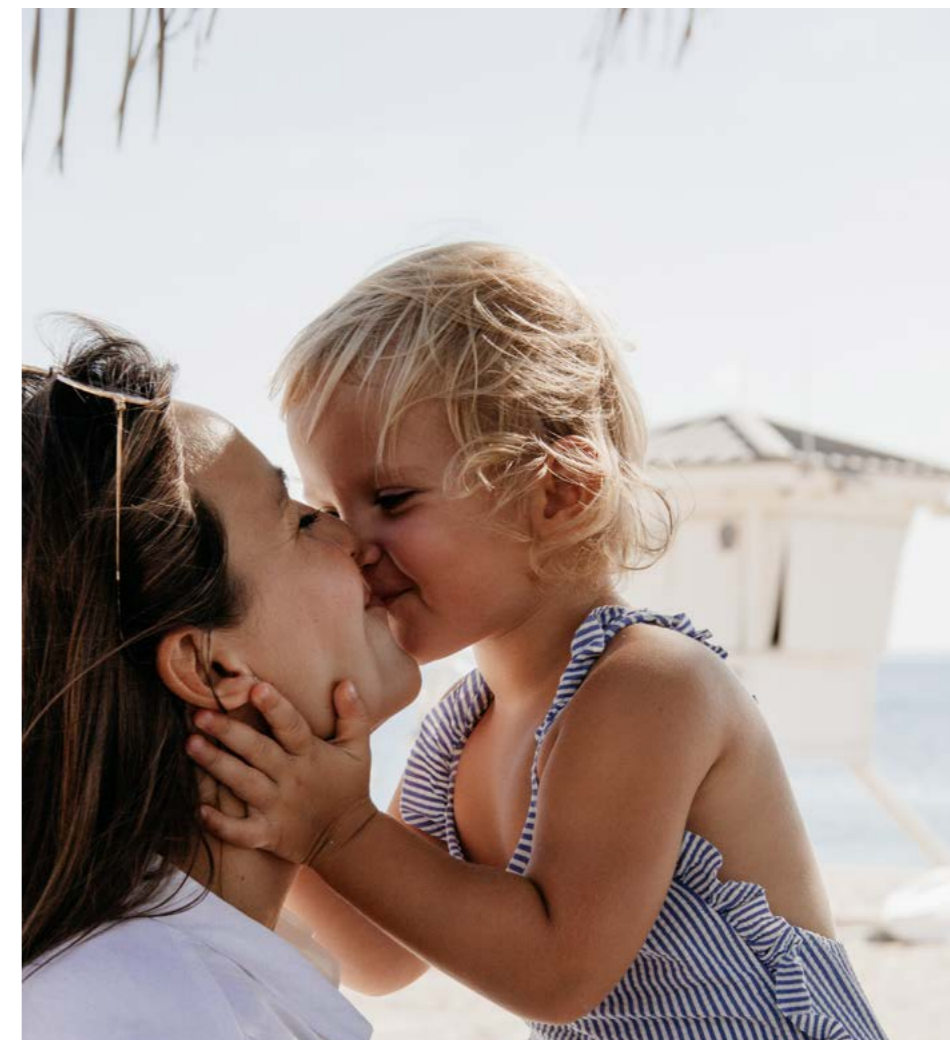
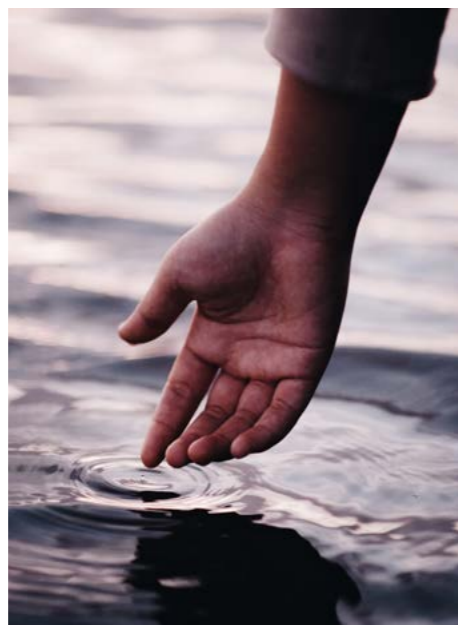

Вы можете продолжить его в собственном кабинете за работой или прогуляться по пляжу, исследуя бухты и захватывающие виды. А вечер можно провести за ужином в одном из многочисленных ресторанов и баров поблизости или на собственной лужайке в кругу семьи и друзей.

День в La Vista Villas будет проходить только по вашему сценарию.

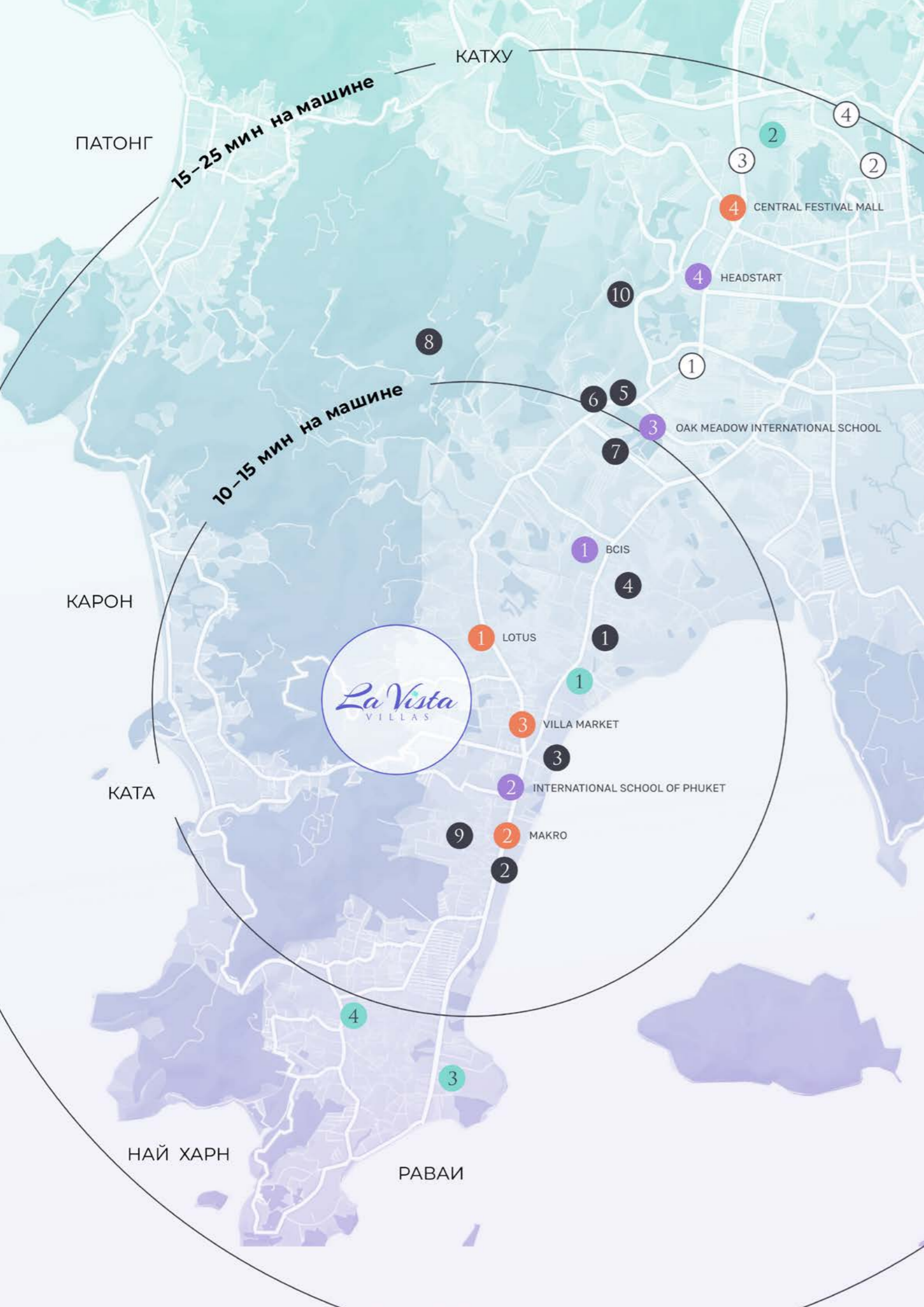

## ПРИВИЛЕГИРОВАННОЕ МЕСТОПОЛОЖЕНИЕ

Привилегия места — быть рядом, при этом оставаясь не на виду. Всего в десяти минутах езды расположены пляжи Карон, Ката, Патонг, Раваи, а также торгово-развлекательный центр Central Phuket Festival. В пятиминутной доступности расположены супермаркеты Tesco Lotus, Macro и Villa Market.

За пятнадцать минут можно добраться до международного госпиталя Bangkok Siriroj. Множество международных школ поблизости: Headstart International School, International School of Phuket (ISP), Oak Meadow International school, Buds International School Phuket и др.

60  
МИНУТ

АЭРОПОРТ

20  
МИНУТ

CENTRAL FESTIVAL MALL

## РЕСТОРАНЫ

1	GALLERY CAFE CHALONG	TH   BR   EUR
2	SALA MEXICALI	MEX
3	KEP	TH   JPN   ITL
4	SUAY	EUR   TH
5	SRIWARA BISTRO & CAFÉ	ASN   TH
6	WE CAFE	EUR   TH
7	ALI'S BBQ CHALONG	BBQ   VEG   TH
8	PHUKET VIEW CAFE	TH
9	FRESCA	ITL   ASN   EUR
10	THREE MONKEYS	USA   TH   ASN   HLTH

Все рестораны из списка имеют оценку на Google-картах 4+

## ШКОЛЫ

1	BCIS
2	INTERNATIONAL SCHOOL OF PHUKET
3	OAK MEADOW INTERNATIONAL SCHOOL
4	HEADSTART INTERNATIONAL SCHOOL

Во всех международных школах из списка язык преподавания — английский

## СПОРТЗАЛЫ

1	CHALONG GYM
2	ALPHA CLUB
3	FX FITNESS GYM RAWAI
4	HAI HARN GYM

## СУПЕРМАРКЕТЫ

1	TESCO LOTUS
2	MAKRO
3	VILLA MARKET

## БОЛЬНИЦЫ

1	DIBUK HOSPITAL
2	VACHIRA
3	SIRIROJ
4	BANGKOK HOSPITAL

Возможно обслуживание на частной или государственной основе

# ВОПЛОЩЕНИЕ АМБИЦИОЗНЫХ ЖЕЛАНИЙ

ТИПЫ ВИЛЛ

# II



# НАЙДИТЕ СВОЙ ДОМ В ОДНОЙ ИЗ 9 ВИЛЛ

Всего представлены в проекте:  
3 виллы типа А,  
4 виллы типа В,  
1 вилла С2,  
1 вилла С1.

Приобретая виллы на этапе строительства, вы можете скорректировать планировку под ваши индивидуальные параметры, а также поменять дизайн, мебель и даже отделку.

ТИП А  
453 М<sup>2</sup>



2 УРОВНЯ  
4 СПАЛЬНИ  
30 М<sup>2</sup> БАССЕЙН  
2-Х МЕСТНЫЙ ПАРКИНГ  
ВИД НА САД

ТИП В  
700,5 М<sup>2</sup>



4 УРОВНЯ  
4 СПАЛЬНИ  
49 М<sup>2</sup> БАССЕЙН  
4-Х МЕСТНЫЙ ПАРКИНГ  
ВИД НА МОРЕ

ТИП С2  
1139 М<sup>2</sup>



4 УРОВНЯ  
5 СПАЛЕН  
56,5 М<sup>2</sup> БАССЕЙН  
3-Х МЕСТНЫЙ ПАРКИНГ  
ПОМЕЩЕНИЯ ДЛЯ ПЕРСОНАЛА  
ВИД НА МОРЕ

ТИП С1  
1569 М<sup>2</sup>



5 УРОВНЕЙ  
6 СПАЛЕН  
56,5 М<sup>2</sup> БАССЕЙН  
3-Х МЕСТНЫЙ ПАРКИНГ  
ПОМЕЩЕНИЯ ДЛЯ ПЕРСОНАЛА  
ВИД НА МОРЕ

# ТЕРРИТОРИЯ СЧАСТЛИВОГО ДЕТСТВА

Атмосфера La Vista Villas, его окружение и близость международных школ подарят вашему ребенку много пространства для развлечений, возможность заговорить на другом языке и завести новых друзей, а также получить качественное образование — все это может стать фундаментом для яркого будущего и блистательных побед.





## СПОКОЙНАЯ УВЕРЕННОСТЬ



Мы знаем, как важно крепко стоять на ногах и иметь возможность планировать свою жизнь.

La Vista Villas гарантирует вам уверенность в каждом аспекте: качестве строительства, безопасности, использовании экологически чистых материалов, а также комфорте, который обеспечивают новейшие технологии.

Пхукет же представляет собой экономически и политически привлекательный регион с устойчивым уровнем цен, низкой инфляцией и высоким качеством систем здравоохранения и образования.

ТИП А

453 М<sup>2</sup>

Просторная двухуровневая вилла для всей семьи. Дети будут в восторге от количества места, при этом безопасная среда и малое количество лестниц уберегут от травм. Панорамные окна с видом на остров порадуют любителей эстетики и природы, а четыре просторных спальни на втором этаже подарят комфортный и здоровый сон всем жильцам. И, конечно, уютный тропический сад с личным бассейном для вашего уединения.



# УРОВЕНЬ I

## 257 М<sup>2</sup>

ОБЩАЯ ПЛОЩАДЬ УРОВНЯ

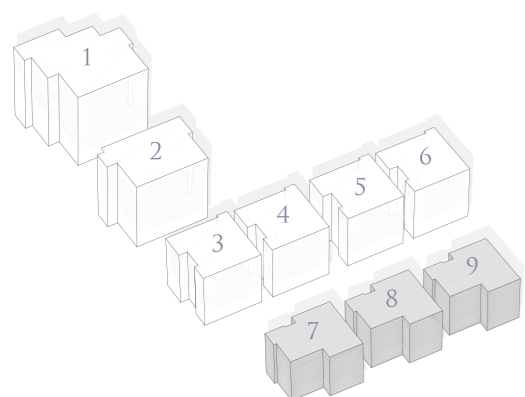
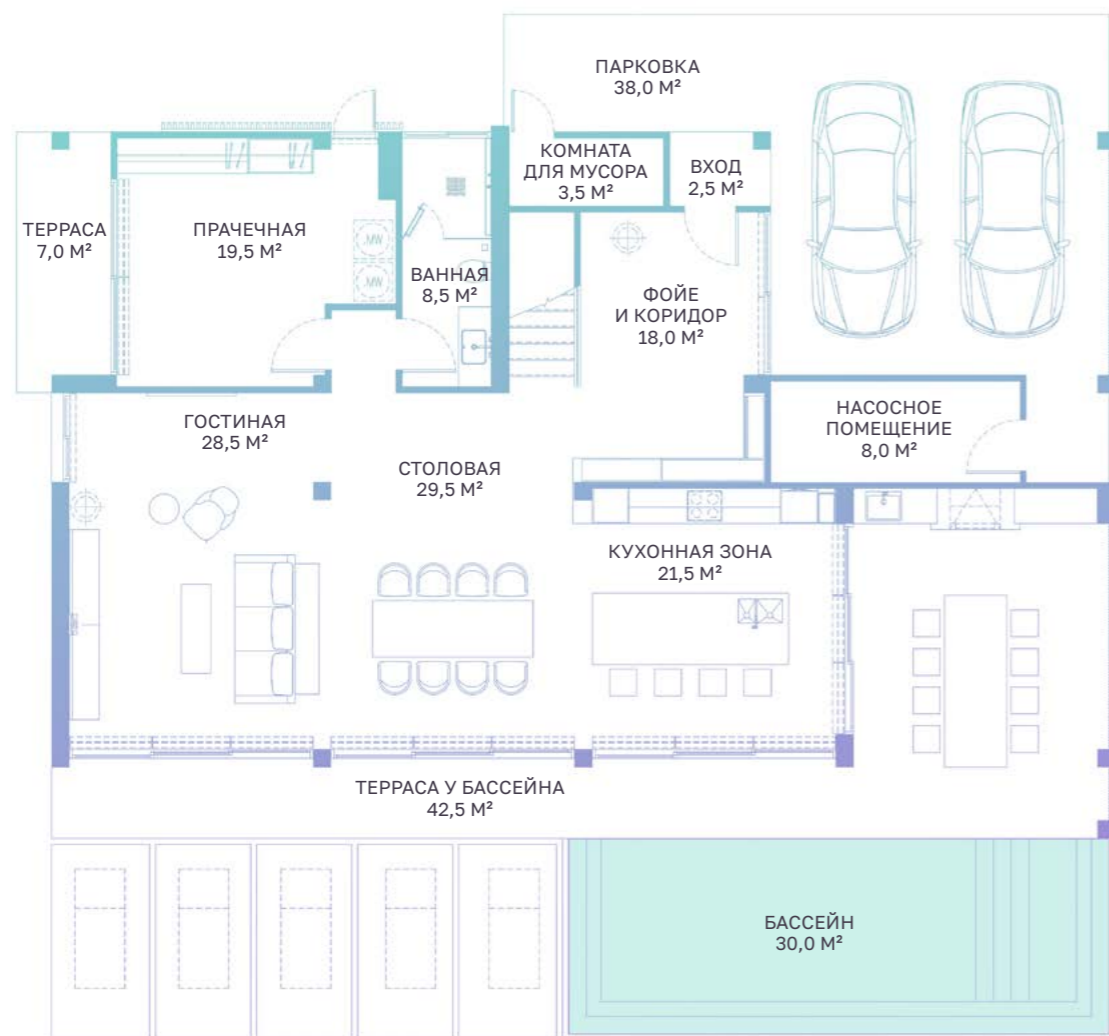

Первый уровень виллы встретит вас персональным бассейном с прилегающей территорией, пространствами для отдыха и семейных посиделок.

Технические помещения спрятаны от ваших глаз и выведены на противоположную сторону: прачечная, насосная и парковка для двух автомобилей.

# УРОВЕНЬ II

## 196 М<sup>2</sup>

ОБЩАЯ ПЛОЩАДЬ УРОВНЯ

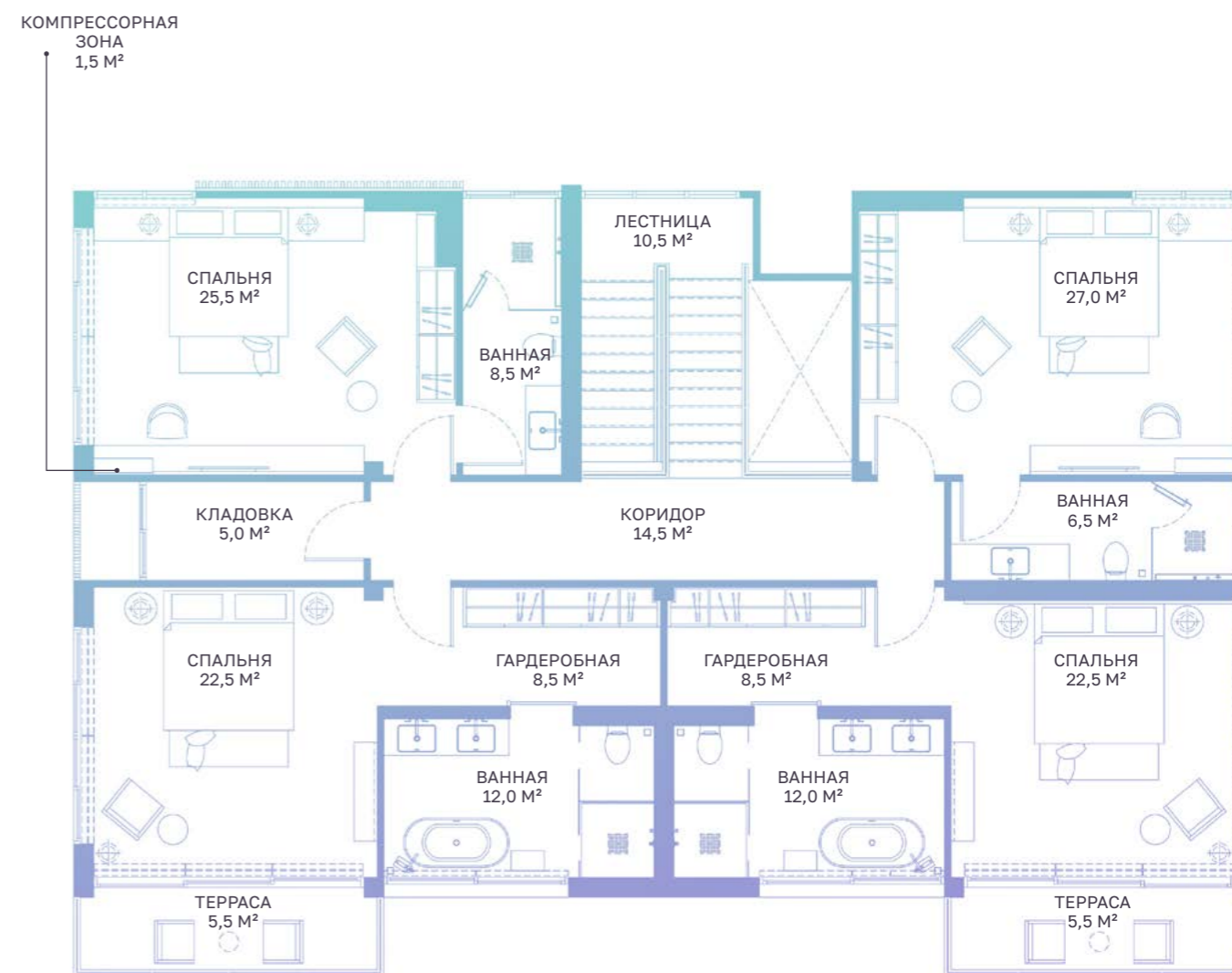

На втором этаже — четыре светлых и просторных спальни с собственными ванными комнатами. Из двух спален есть выход на террасу с потрясающим видом на остров.



ОТКРОЙТЕ БЕСКРАЙНИЙ ВИД  
НА МОРЕ НА ВИЛЛАХ  
В, С2, С1



# НАДЕЖНОЕ И КОМФОРТНОЕ АРХИТЕКТУРНОЕ РЕШЕНИЕ

ВИЛЛЫ РАСПОЛОЖЕНЫ НА СКЛОНЕ ХОЛМА ТАК, ЧТОБЫ ИЗ СПАЛЕН, ГОСТИНЫХ И ТЕРРАС ОТКРЫВАЛСЯ ЛУЧШИЙ ВИД. ВСЕ ВСПОМОГАТЕЛЬНЫЕ И СЛУЖЕБНЫЕ ПОМЕЩЕНИЯ ПЕРЕНЕСЕНЫ НА НУЛЕВОЙ УРОВЕНЬ.

НАДЕЖНОСТЬ КОНСТРУКЦИИ ДОСТИГАЕТСЯ ЗА СЧЕТ СВАЙНОГО ФУНДАМЕНТА НА СКАЛЬНОМ ГРУНТЕ И МОНОЛИТНОГО КАРКАСА, КОТОРЫЙ СПРОЕКТИРОВАН С ИСПОЛЬЗОВАНИЕМ СОВРЕМЕННЫХ МЕТОДИК И ТЕХНОЛОГИЙ.



У вас маленькие дети, пожилые родители, особые потребности или вы просто не любите ходить по ступенькам – на этот случай на виллах типа В, С2 и С1 предусмотрен комфортабельный лифт, который доставит вас прямо с парковки до спальни.



ТИП В

700,5 М<sup>2</sup>

Четыре уровня для жизни, работы, семьи и ваших увлечений. Просторные спальни с потрясающим видом на остров для вашего отдыха вынесены на отдельный этаж. Собственная студия звукозаписи, тренажерный зал или художественная галерея – вы сами решаете, как организовать пространство. Отдельный кабинет поможет погрузиться в работу, не выходя из дома, а на четырехместной парковке уже ждет машина, чтобы после рабочего дня увезти вас на ближайший пляж встречать закат.



# УРОВЕНЬ I

## 141 М<sup>2</sup>

ОБЩАЯ ПЛОЩАДЬ УРОВНЯ

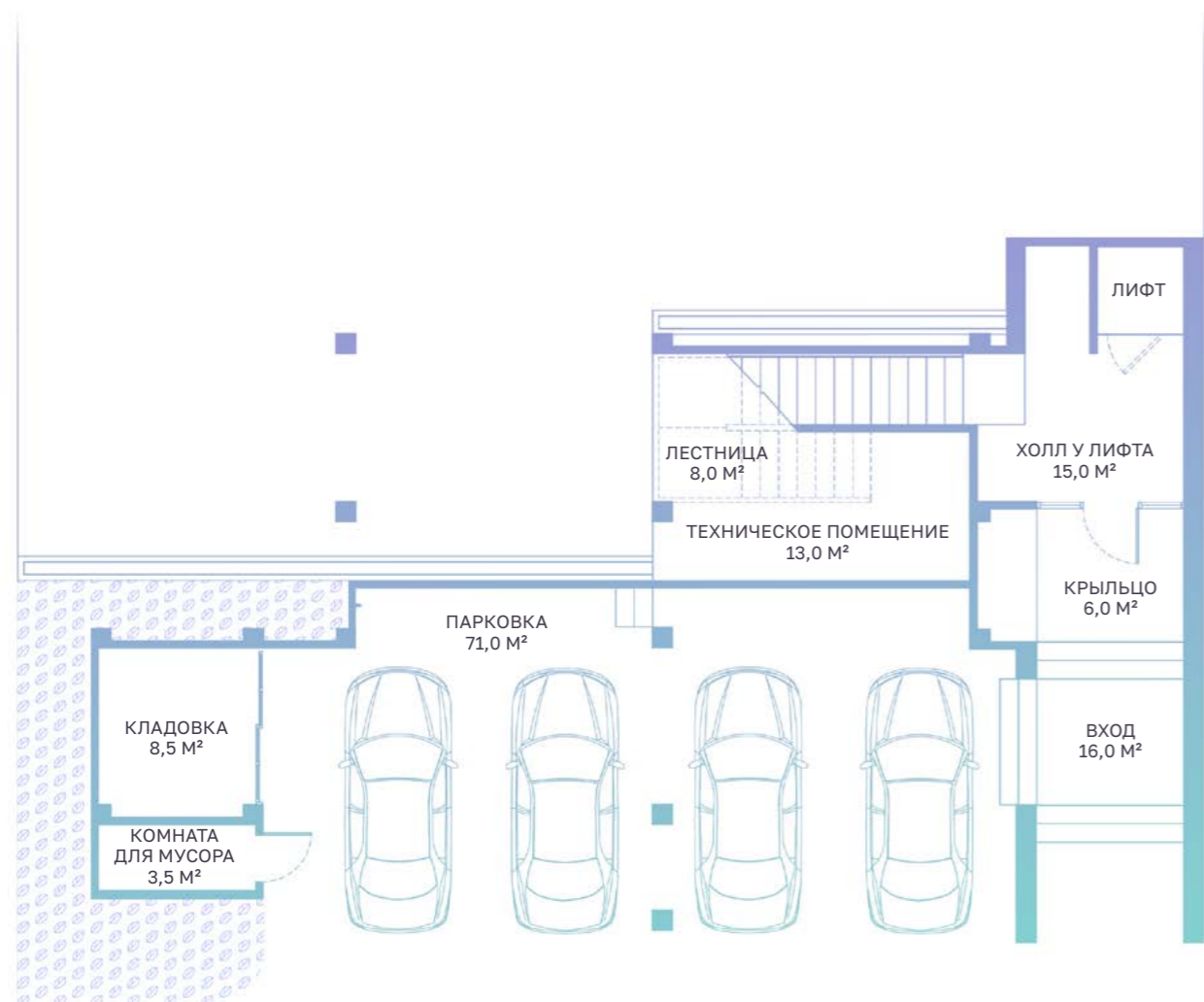

# УРОВЕНЬ II

## 80,5 М<sup>2</sup>

ОБЩАЯ ПЛОЩАДЬ УРОВНЯ

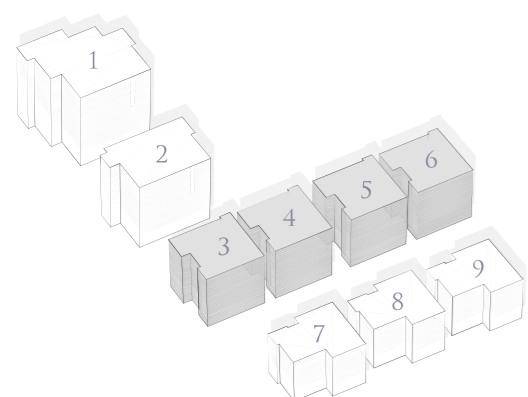
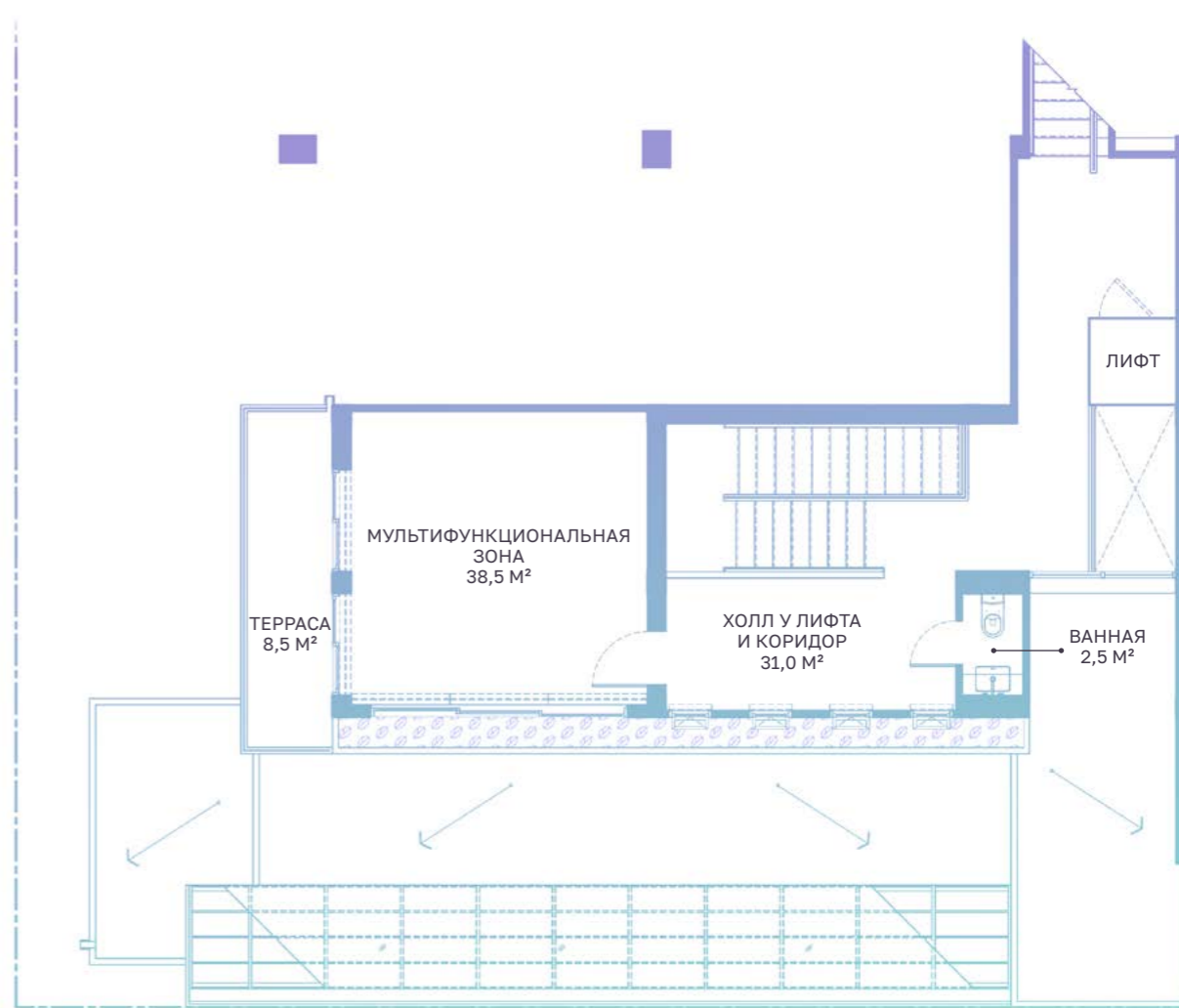

На этом уровне расположились парковка на четыре машины, кладовка и техническое помещение. Добраться с комфортом до верхнего этажа вам поможет бесшумный лифт.

На втором этаже находится территория творчества и свободы: multifunctional зона, которую можно оборудовать под ваши интересы – фитнес-зал для ежедневных тренировок – мастерская для воплощения ваших идей и многое другое.

# УРОВЕНЬ III

## 226 М<sup>2</sup>

ОБЩАЯ ПЛОЩАДЬ УРОВНЯ

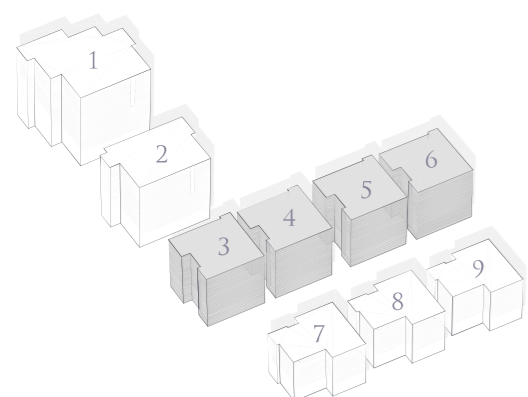
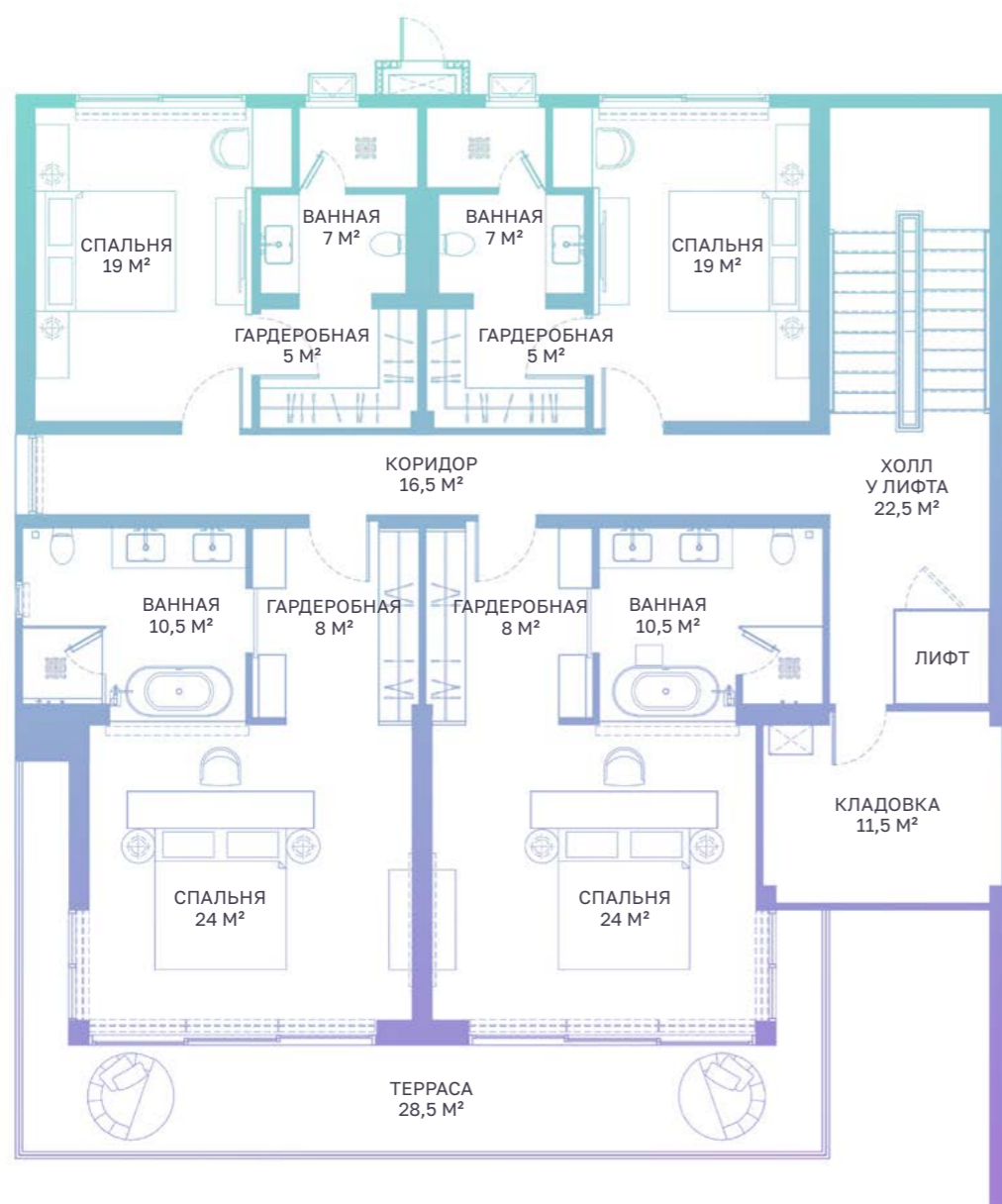

Четыре уютные спальни с собственными ванными и гардеробными зонами. Спальни с видом на море имеют общую террасу, где вы сможете насладиться чашечкой утреннего кофе.

# УРОВЕНЬ IV

## 253 М<sup>2</sup>

ОБЩАЯ ПЛОЩАДЬ УРОВНЯ

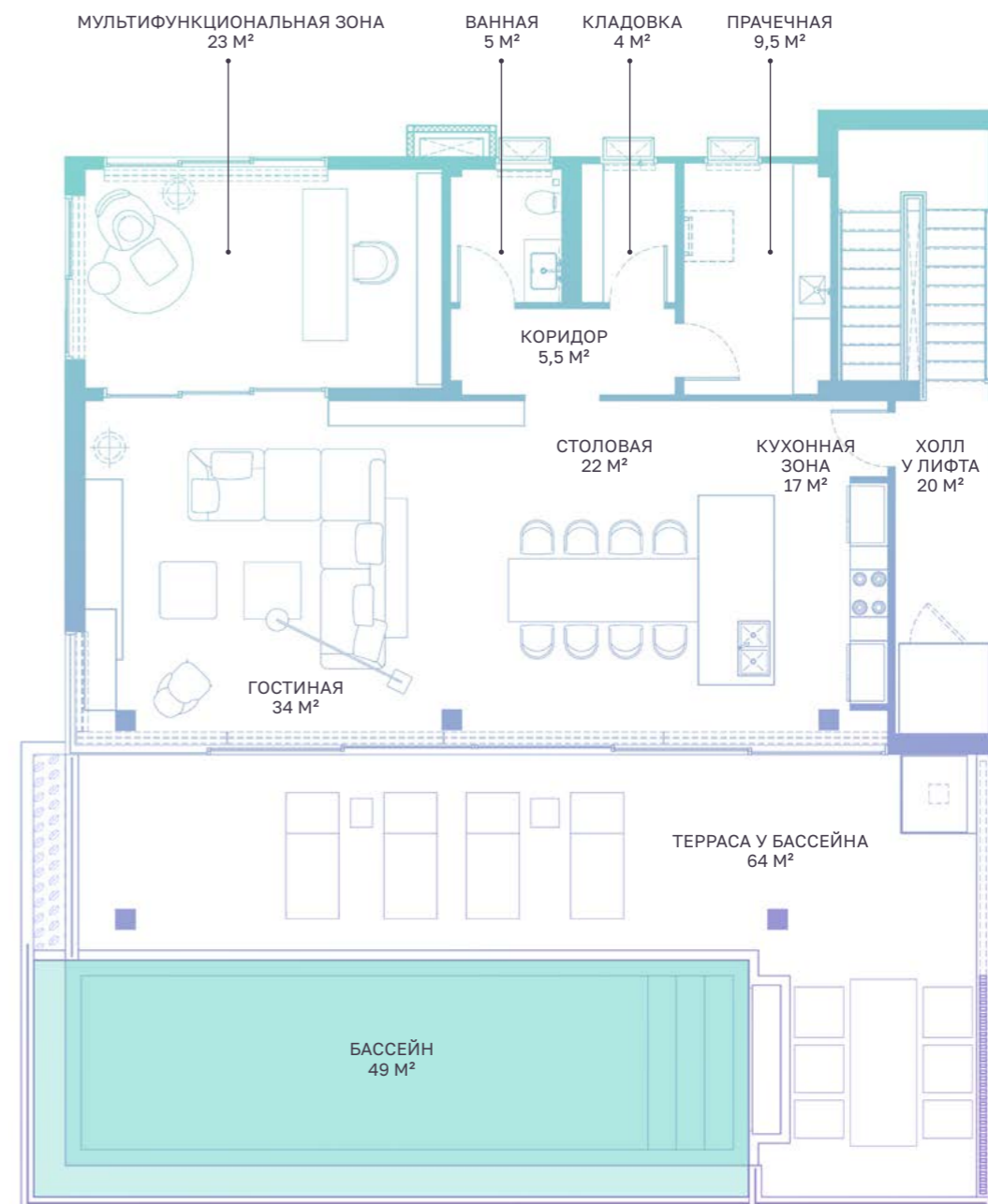

Просторная гостиная, совмещенная с обеденной зоной и кухней, радушно встретит всех ваших гостей, еще одна мультифункциональная зона подойдет для личного кабинета, а терраса у бассейна позволит наслаждаться видом на море без необходимости выходить из дома.

# МЕСТО ЗАБОТЫ О СЕБЕ







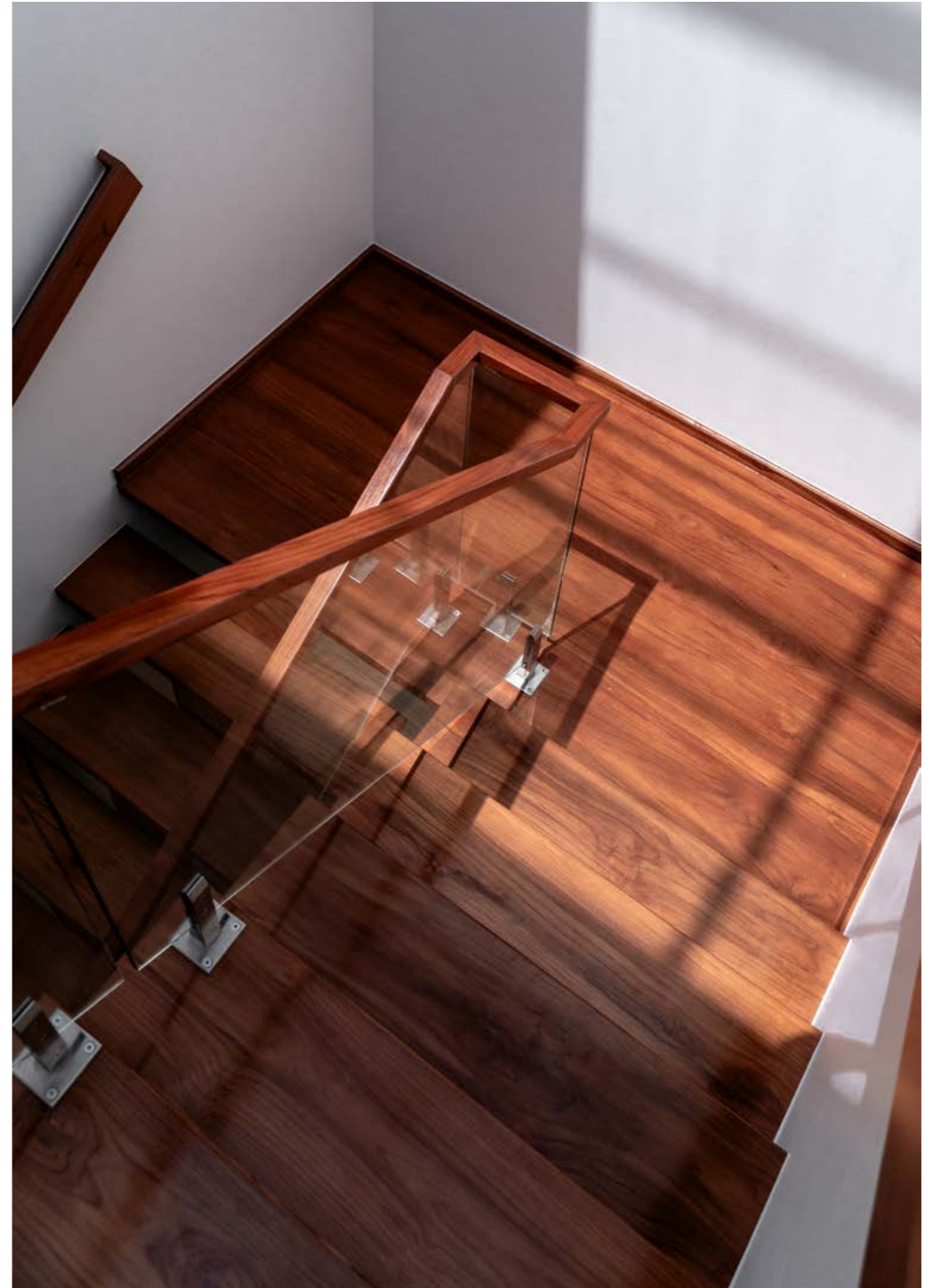

# ТИП С2

1139 М<sup>2</sup>

Просторная четырехуровневая вилла с захватывающим видом. Пока вы будете просыпаться, система "Smart Home" включит чайник на кухне. А чашку бодрящего кофе лучше выпить на просторной террасе с бассейном под утреннее пение птиц.

Вы находитесь на территории полного спокойствия: наслаждайтесь своим временем в бассейне или ванной комнате, пока дети развлекаются в игровой, а персонал, проживающий на вилле, заботится о вашем комфорте.







# УРОВЕНЬ I

# 427,5 M<sup>2</sup>

ОБЩАЯ ПЛОЩАДЬ УРОВНЯ

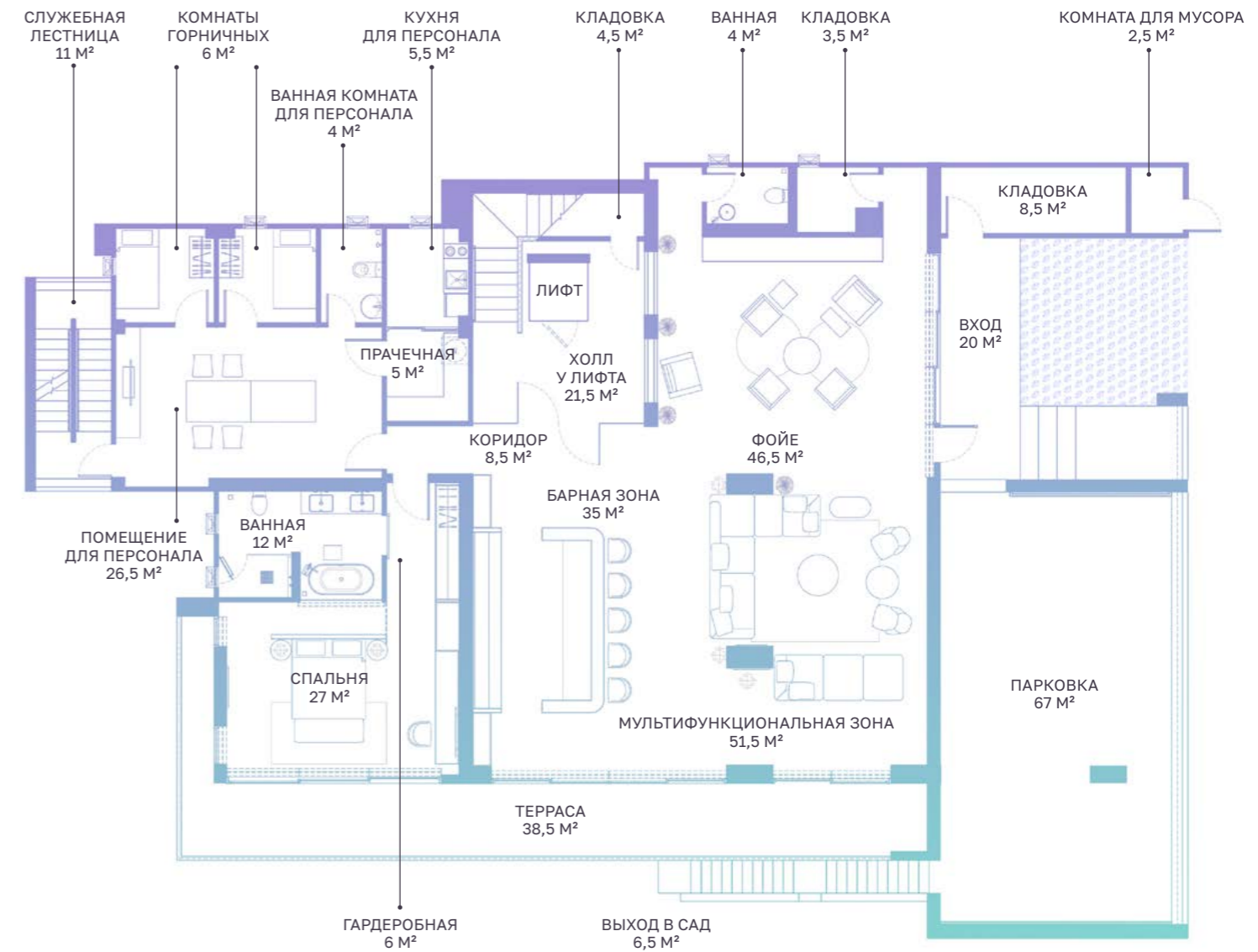

На этом этаже создан идеальный простор для приема гостей и проведения мероприятий. Фойе с плавным переходом к уютной гостиной и стильной барной зоне обеспечивает удобство и комфорт, а выход в живописный сад создает эффект единения с природой.

Дополнительно здесь расположена спальня для гостей с собственной гардеробной и ванной, а также служебные помещения для удобства и проживания персонала.

# УРОВЕНЬ II

## 333 М<sup>2</sup>

ОБЩАЯ ПЛОЩАДЬ УРОВНЯ

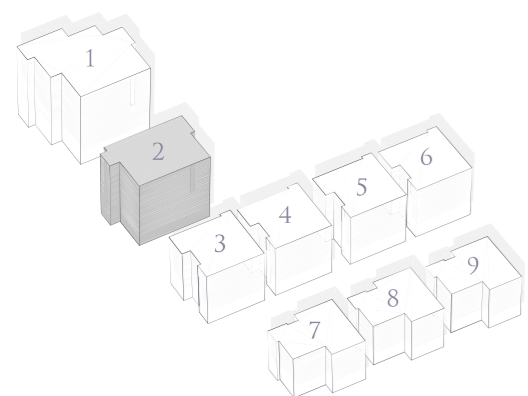
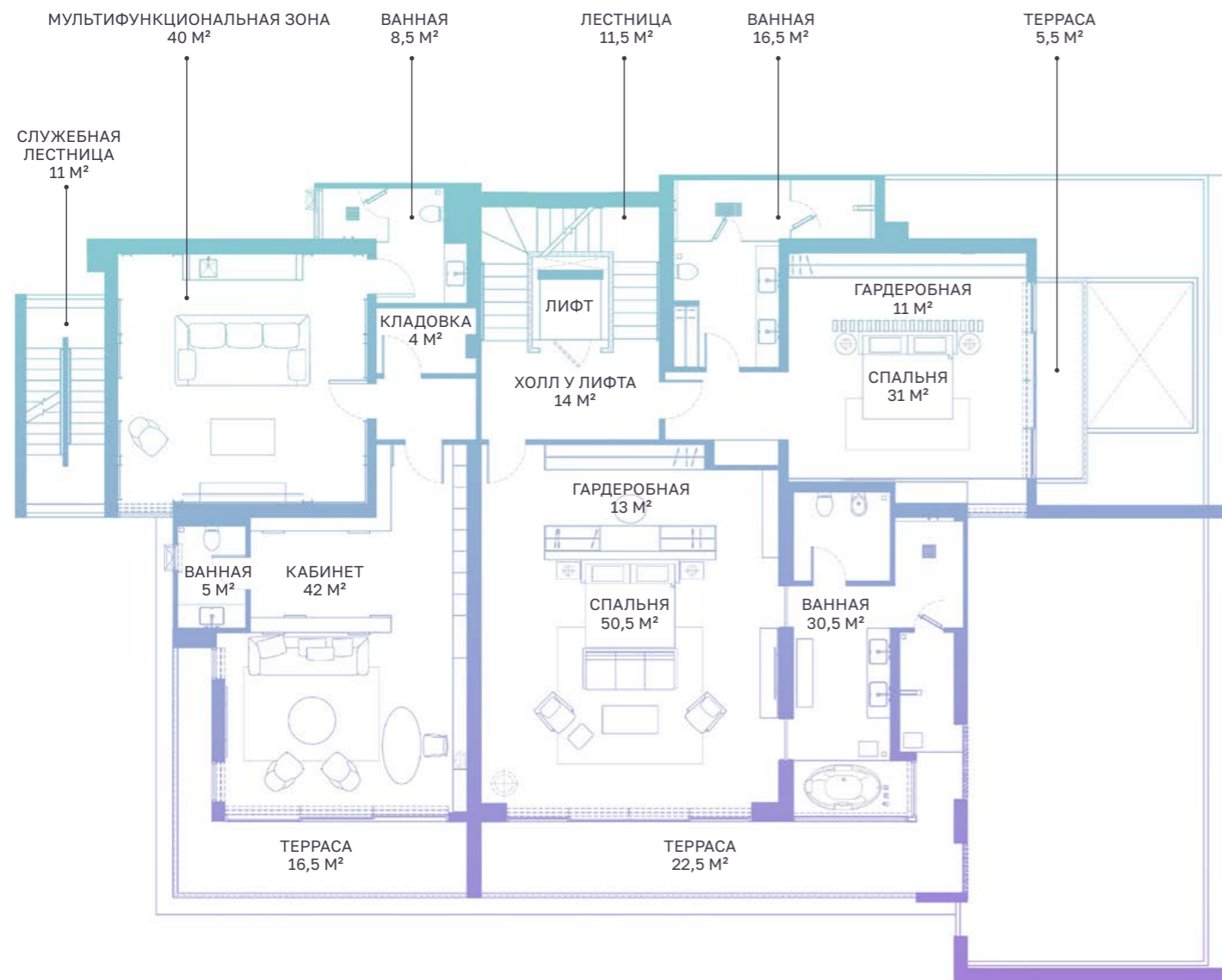

Здесь расположены просторные спальные комнаты с частными ванными, кабинет и мультифункциональная зона для уединения и расслабления.

# УРОВЕНЬ III

## 332 М<sup>2</sup>

ОБЩАЯ ПЛОЩАДЬ УРОВНЯ

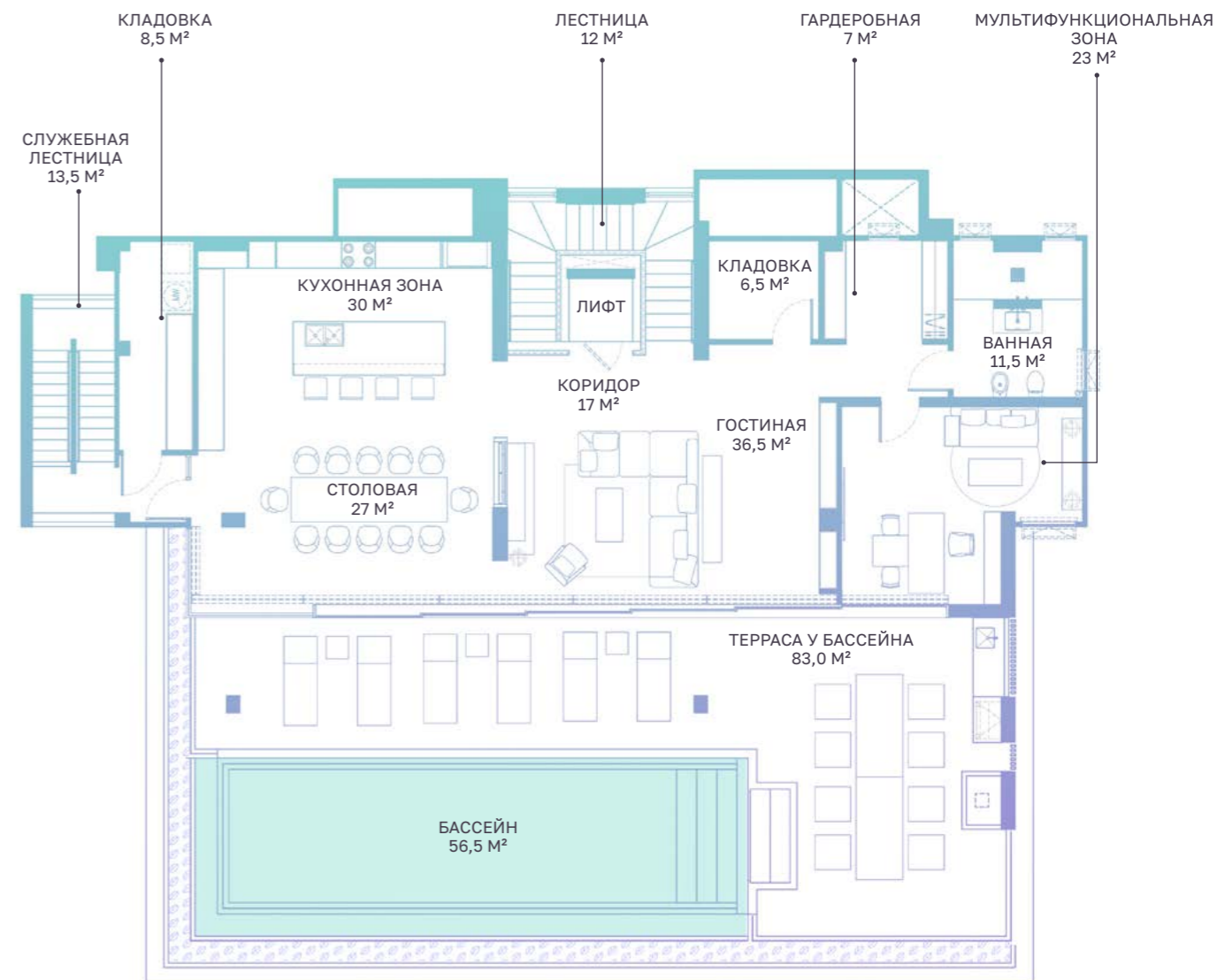

Гостиная, совмещенная с кухней и столовой зоной, предоставит вам возможность комфортно проводить время с семьей за ужином, просмотром кино или душевными разговорами. А панорамный вид, открывающийся с террасы с огромным бассейном, дополнит своей красотой каждую минуту времяпровождения здесь.







ТИП С1

1569 М<sup>2</sup>

Сердце этого проекта – великолепная вилла, воплощающая несравненный дизайн и архитектурную изысканность. Она находится в уединенном месте на вершине горы и предлагает панорамные виды на весь остров и море. Эта роскошная вилла занимает четыре этажа, формируя пространство для каждого.

Даже зоны для проживания персонала здесь продуманы до мелочей. Вечером вас ждет большой семейный ужин в уютной гостиной, а для особых моментов и торжеств советуем отправиться на крышу, которая является уникальной особенностью этой виллы.



# УРОВЕНЬ I

## 380,5 М<sup>2</sup>

ОБЩАЯ ПЛОЩАДЬ УРОВНЯ

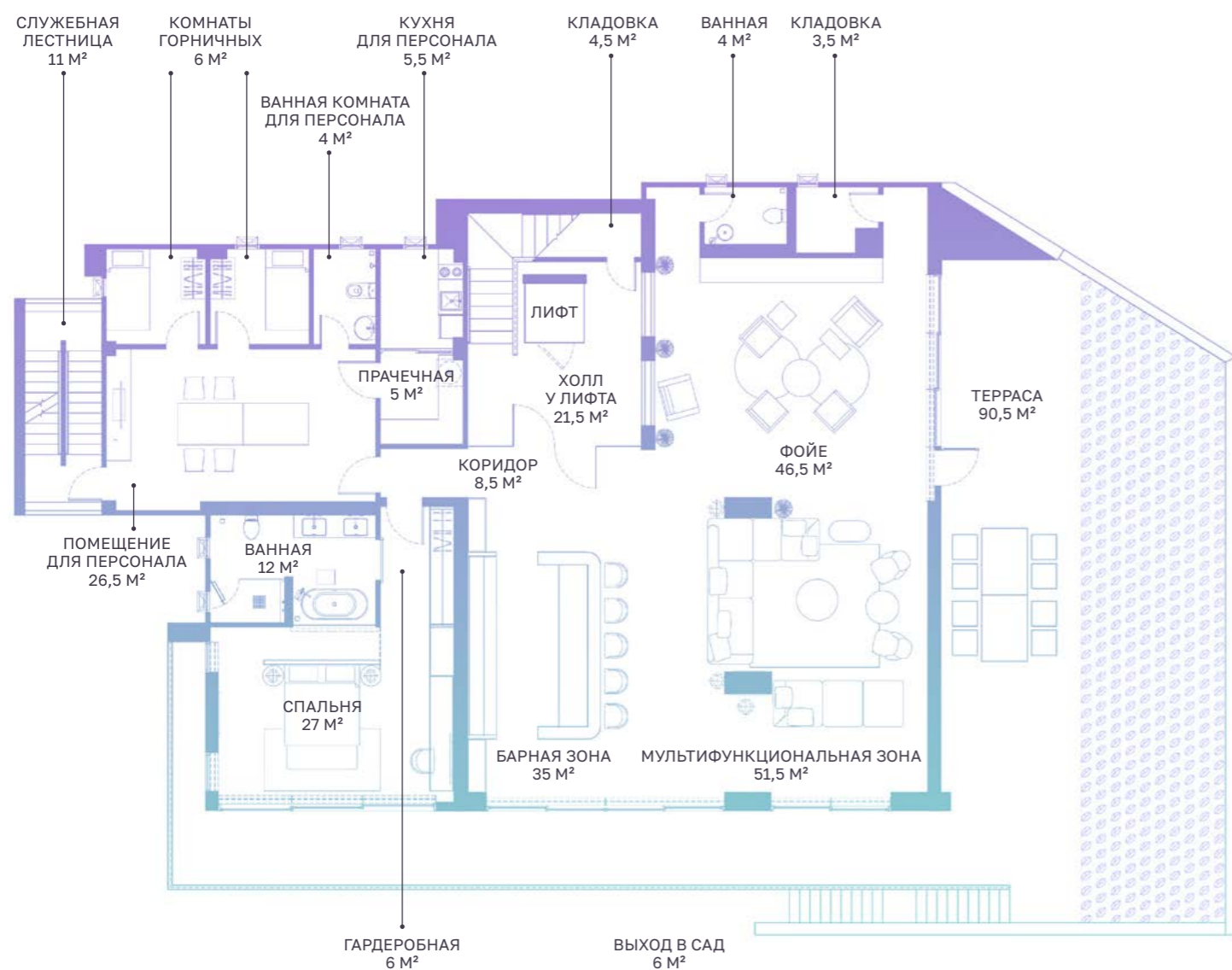

# УРОВЕНЬ II

## 353,5 М<sup>2</sup>

ОБЩАЯ ПЛОЩАДЬ УРОВНЯ

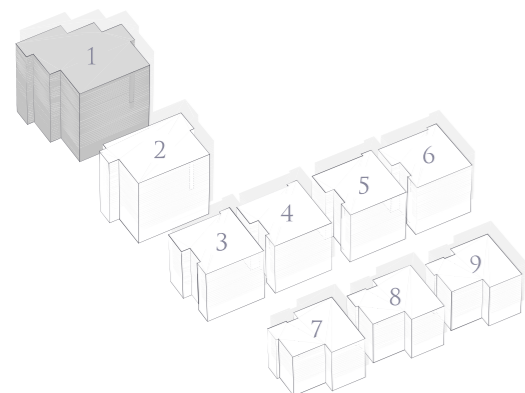
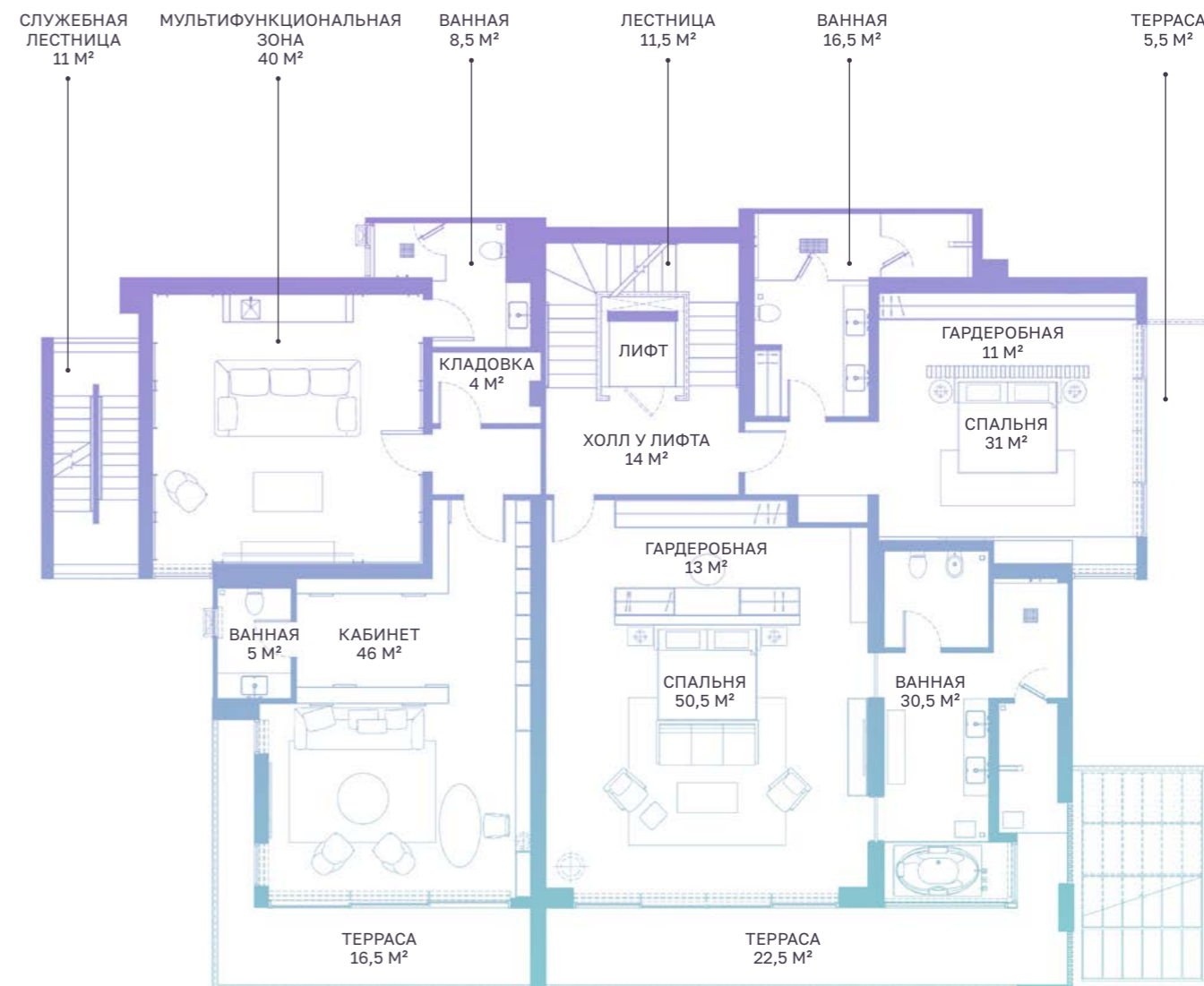

Здесь вы сами организуете пространство multifunctional зоны – место встреч для ваших друзей, зона отдыха или активных увлечений.

Отдельные помещения для проживания и отдыха персонала позволят вам сохранить приватность вашей жизни и обособленность их работы.

Отдельный этаж для спален с захватывающим видом, которым вы будете наслаждаться ежедневно. Все спальни оборудованы личными ванными комнатами и гардеробными.

# УРОВЕНЬ III

# УРОВЕНЬ IV

# 255 M<sup>2</sup>

## 489 M<sup>2</sup>

ОБЩАЯ ПЛОЩАДЬ УРОВНЯ

ОБЩАЯ ПЛОЩАДЬ УРОВНЯ

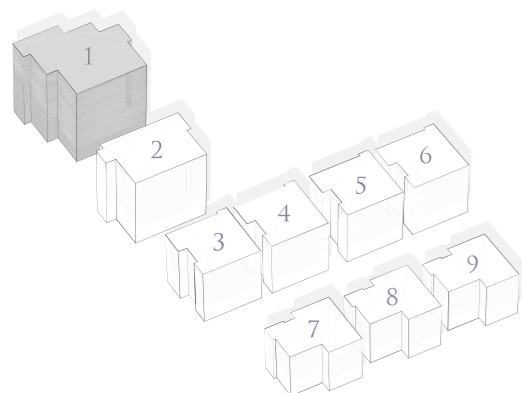
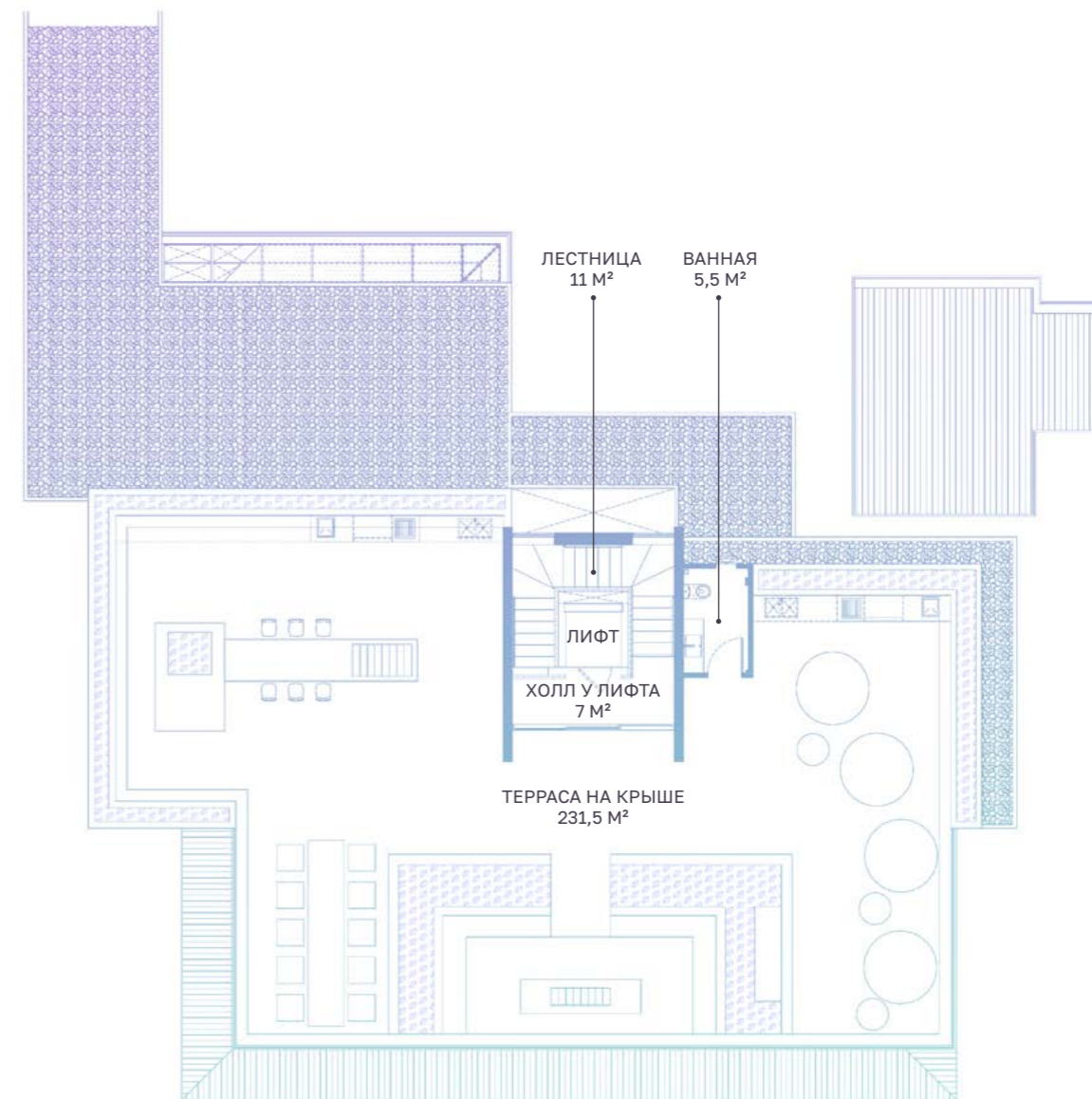
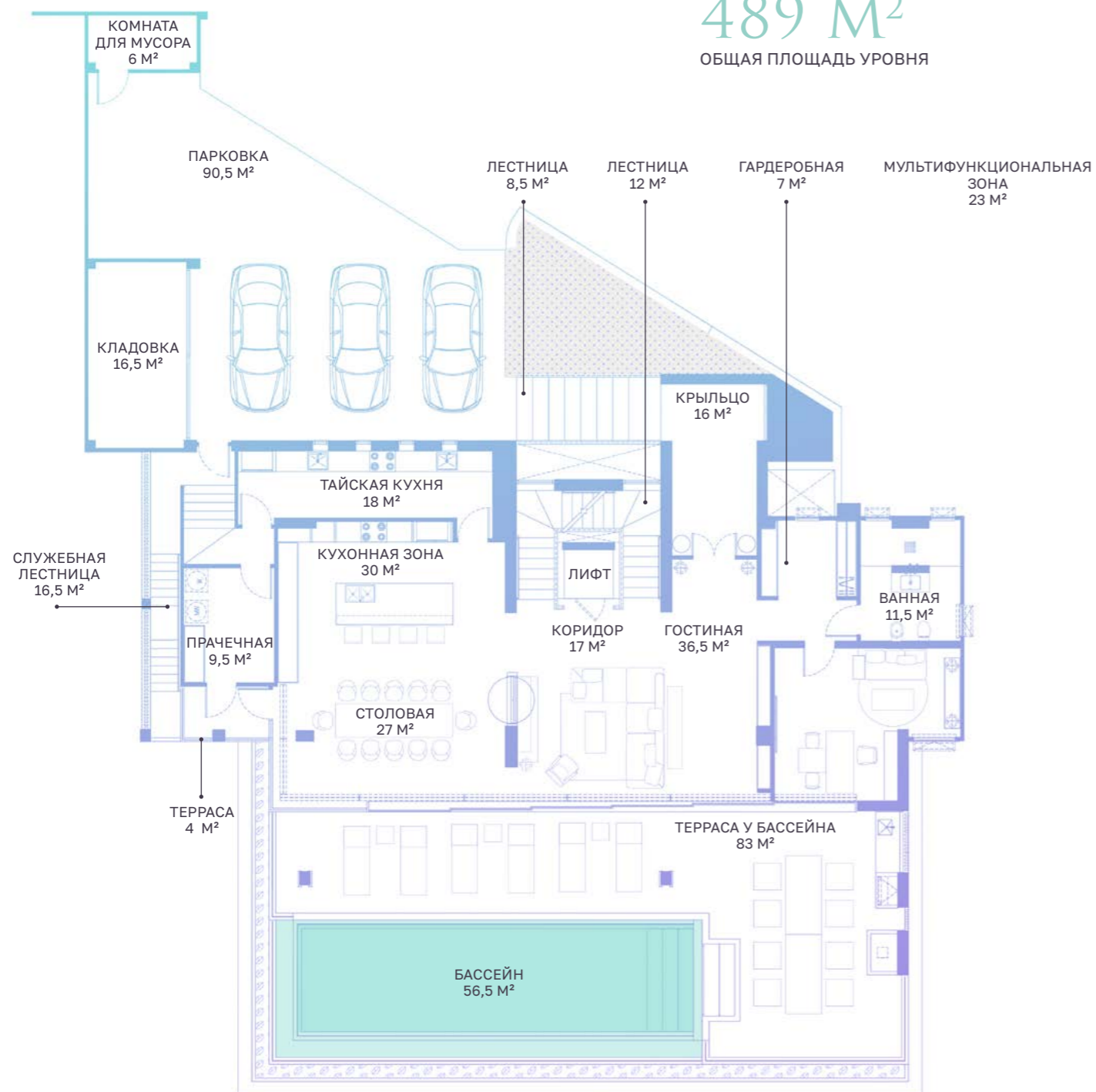

Это ваша зона отдыха – с гостиной для приятных посиделок и террасой с большим бассейном, куда можно позвать друзей и устроить уютный кинопросмотр или шумную вечеринку.

### КРЫША

Единственная вилла в проекте с возможностью оборудовать эксплуатируемую крышу. Можно устроить праздник на свежем воздухе с коктейлями или барбекю с самым красивым закатом на острове.



# ВАШ ДОМ — ВАША ИНДИВИДУАЛЬНОСТЬ

Возможно, спортзалу вы предпочтете игровую для детей, а может быть, захотите оборудовать полноценную звукозаписывающую студию. La Vista Villas поможет воплотить любые ваши идеи.

Несмотря на предложенный дизайн, мы готовы внести изменения в планировки и прислушаться к пожеланиям, исходя из ваших потребностей.









ОТКРОЙТЕ  
ДВЕРИ В МИР  
КОМФОРТА

III

ТЕХНОЛОГИИ

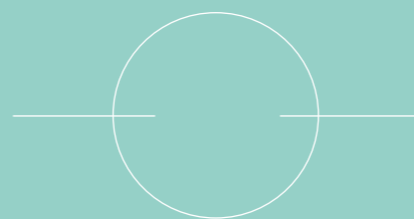

АВТОМАТИЧЕСКИЕ ЖАЛЮЗИ  
С ЭЛЕКТРОПРИВОДОМ

ИНВЕРТОРНАЯ СИСТЕМА  
КОНДИЦИОНИРОВАНИЯ

БЕСШУМНЫЕ  
ПОТОЛОЧНЫЕ ВЕНТИЛЯТОРЫ  
Натуральное дерево

ВЫСОТА ПОТОЛКОВ  
3 метра

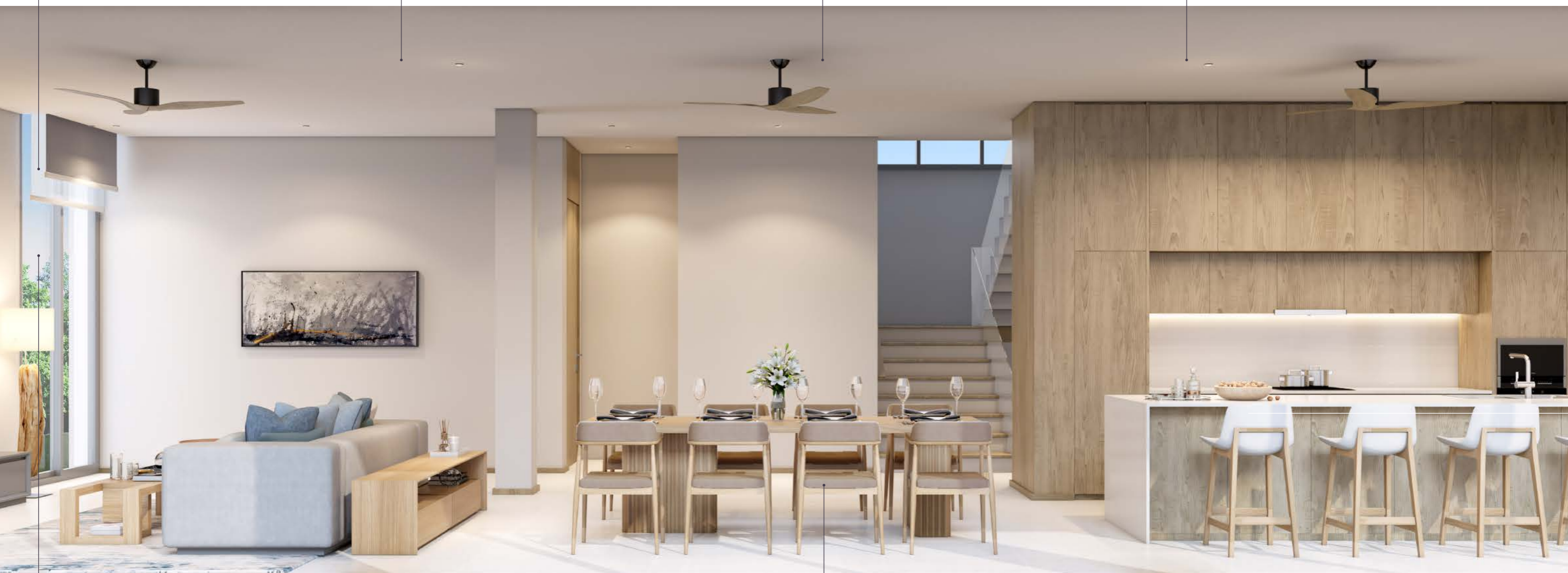

ЭНЕРГОСБЕРЕГАЮЩИЕ ОКНА

Low-E Glass с защитой  
от УФ-излучения

МЕБЕЛЬ ОТ ПРЕМИАЛЬНЫХ  
ПРОИЗВОДИТЕЛЕЙ

Натуральный тик

# ДОМ, КОТОРЫЙ ЗАБОТИТСЯ О ВАС И ОБ ОКРУЖАЮЩЕЙ СРЕДЕ

ВСЕ ВИЛЛЫ В ПРОЕКТЕ ИМЕЮТ СЕРТИФИКАТ ЭКОЛОГИЧНОСТИ EDGE. ЭТО ПОДТВЕРЖДАЕТ ТОТ ФАКТ, ЧТО БЛАГОДАРЯ ТЕХНОЛОГИЯМ И ЭНЕРГОЭФФЕКТИВНЫМ РЕШЕНИЯМ НАМ УДАЛОСЬ СНИЗИТЬ ПОТРЕБЛЕНИЕ ВОДЫ И ЭЛЕКТРОЭНЕРГИИ ДО 40% – ЧТО КРИТИЧЕСКИ ВАЖНО ДЛЯ ОБЛАДАТЕЛЕЙ БОЛЬШИХ ВИЛЛ.



## ТЕХНОЛОГИЯ SMART HOME

Вам больше не нужно открывать окна, чтобы впустить солнечные лучи, идти на кухню, чтобы вскипятить воду в чайнике или включать любимую музыку – система «Smart Home» сделает это за вас. Вы сможете оплачивать коммунальные услуги, настраивать предпочтительную температуру и регулировать освещение через мобильное приложение, что позволит вам сэкономить время и сконцентрироваться на более важных вещах.

## СОЛНЕЧНЫЕ ПАНЕЛИ

Использование альтернативной энергии снизит углеродный след вашего дома, помогая бороться с климатическими изменениями, и обеспечит стабильный дополнительный источник электричества.

## СТАБИЛЬНЫЙ ИНТЕРНЕТ И ЧИСТЫЙ ВОЗДУХ

На виллах работает высокоскоростной Wi-Fi, а во дворе, на паркинге и даже в лифте стоят усилители, которые позволят вам всегда быть онлайн. Интеллектуальная система контроля качества воздуха позаботится о вашем здоровье и комфорте.

## ИНВЕРТОРНАЯ СИСТЕМА КОНДИЦИОНИРОВАНИЯ

Энергоэффективная бесшумная система кондиционирования последнего поколения позволяет снизить расходы на электроэнергию в сравнении с обычными сплит-системами на 40%. Благодаря инновационным технологиям на балконах и фасадах зданий вы не увидите внешних блоков, что сохранит природную тишину и архитектурную эстетику.

## ОСТЕКЛЕНИЕ LOW-E GLASS

Благодаря использованию технологии Low-E Glass прохлада остается внутри помещения, а солнечное тепло отражается. УФ-излучение сокращается на 68%, что защитит вас от вредного воздействия, а предметы интерьера от выцветания.

## СИСТЕМА ОЧИСТКИ ВОДЫ "NATURE SWIM"

Трехступенчатая система очистки воды в бассейне от компании Poolnologies создаст чистейшую природную воду питьевого качества, в которой можно купаться, как в горном озере. Больше нет дискомфорта и запаха хлора.

# КОМАНДА ПРОЕКТА

Реализация зеленого проекта требует сплоченной работы нескольких опытных команд, которые отвечают за различные фазы проектирования и строительства.

За специальные решения, касающиеся экологии и экономии энергии в рамках сертификации EDGE, отвечают компании-партнеры.



## PHUKET BEST WAY

Девелопер с многолетним опытом, успешно реализующий проект строительства экологичного кондоминия на Пхукете Layan Green Park

# RDM

## RDM

Архитектурное бюро, в портфолио которого более 100 объектов недвижимости в Таиланде, включая комплексы вилл, отели и кондоминиумы

# ПАРТНЕРЫ



## SPS PHUKET CONSTRUCTION

Компания с 20-летним опытом на рынке Таиланда. Построила более 18 объектов недвижимости

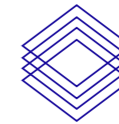

## MIT RUAMSANG

Группа инженеров с профессиональными знаниями в области строительства



## ARDOR GREEN

Консультанты, занимающиеся сертификацией "зеленого" строительства. На рынке с 2005 года



## POOLNOLOGIES

Подрядчик по установке систем безопасного способа очистки воды. За время работы установлено более чем 350 систем в Азии с 2015 года



## HISENSE VRF

Корпорация, занимающаяся производством и обслуживанием систем кондиционирования. Основана в 2003 году



## COMCON GROUP

Консультанты в строительной области с 1982 года



## CIBES LIFT GROUP

Один из крупнейших в мире производителей домашних лифтов





Материал, представленный в этом альбоме, носит исключительно информационный и рекламный характер, не является публичной офертой и предназначен для предварительного ознакомления с объектом недвижимости.

Название проекта: La Vista Villas, 9 зданий, 4 этажа.  
Всего 9 вилл: тип А - 3 виллы, тип В - 4 виллы, тип С - 2 виллы.  
Компания-застройщик: Phuket Best Way Co., Ltd.  
Регистрационный номер: 0835564006464.  
Юридический адрес: 34/20, Moo 7, Tambon Chalong, Amphure Muang Phuket, Phuket Province, Thailand.  
Директор: Вадим Бухкалов.  
Уставной капитал компании: THB 45 000 000.  
Расположение проекта: 34/20, Moo 7, Tambon Chalong, Amphure Muang Phuket, Phuket Province, Thailand.  
Номер свидетельства о праве собственности на землю: 74731, 120334, 120335, 120336, 120337, 120338, 120339, 120340, 120341.  
Общая площадь земельных участков: 6450 кв.м.  
Площадь земельных участков под застройку: 4848 кв.м